

ความสัมพันธ์ระหว่างประสิทธิภาพการจัดการความเสี่ยง กับผลการดำเนินงานแบบสมดุล ของวิสาหกิจขนาดกลางและขนาดย่อม ในเขตกรุงเทพมหานคร

ชนพล ก่อฐานะ*

บทคัดย่อ

การวิจัยในครั้งนี้มีวัตถุประสงค์คือ 1) เพื่อศึกษาระดับประสิทธิภาพในการจัดการความเสี่ยงของวิสาหกิจขนาดกลางและขนาดย่อมในเขตกรุงเทพมหานคร 2) เพื่อศึกษาระดับผลการดำเนินงานแบบสมดุล ของวิสาหกิจขนาดกลางและขนาดย่อมในเขตกรุงเทพมหานคร และ 3) ศึกษาความสัมพันธ์ระหว่างประสิทธิภาพในการจัดการความเสี่ยงกับผลต่อผลการดำเนินงานแบบสมดุล ของวิสาหกิจขนาดกลางและขนาดย่อมในเขตกรุงเทพมหานคร กลุ่มตัวอย่างที่ศึกษาคือ ผู้บริหาร ผู้ปฏิบัติงานด้านการเงิน ผู้ปฏิบัติงานด้านการบัญชีของวิสาหกิจขนาดกลางและขนาดย่อมในเขตกรุงเทพมหานคร โดยใช้แบบสอบถามทั้งสิ้น 200 ราย ผลทางสถิติจากการวิเคราะห์หองค์ประกอบเชิงยืนยัน พบว่า ตัวแปรในการวัดประสิทธิภาพในการบริหารความเสี่ยง ทั้ง 4 ด้าน ประกอบด้วย ด้านกลยุทธ์ ด้านการเงิน ด้านการปฏิบัติงาน และทางด้านกฎหมาย และข้อกำหนดผูกพันองค์กร เป็นตัวแปรที่สามารถวัดประสิทธิภาพในการบริหารความเสี่ยงที่ดี และตัวแปรในการวัดผลการดำเนินงานแบบสมดุล ทั้งผลการดำเนินงานในรูปตัวเงินและไม่ใช้ตัวเงิน ประกอบด้วย 4 ตัวแปรคือ ด้านการเงิน ด้านลูกค้า ด้านการดำเนินการภายใน และ ด้านการเรียนรู้และพัฒนา เป็นตัวแปรที่สามารถวัดผลการดำเนินงานของวิสาหกิจขนาดกลางและขนาดย่อมที่ดี ซึ่งสอดคล้องกับข้อมูลเชิงประจักษ์ ผลการวิจัยสรุปได้ว่า 1) วิสาหกิจขนาดกลางและขนาดย่อมมีประสิทธิภาพในการบริหารความเสี่ยงได้ดี ซึ่งภาพรวมอยู่ในระดับมาก 2) วิสาหกิจขนาดกลางและขนาดย่อมมีผลการดำเนินงานแบบสมดุลในระดับมาก 3) การทดสอบความสัมพันธ์โดยใช้สถิติสมการ โครงสร้าง พบว่า ประสิทธิภาพการบริหารความเสี่ยงของกิจการวิสาหกิจขนาดกลางและขนาดย่อมส่งผลให้มีผลการดำเนินงานแบบสมดุลที่ดี

คำสำคัญ : ประสิทธิภาพการดำเนินงาน, การควบคุมภายในองค์กร

วิทยาลัยนวัตกรรมการจัดการ มหาวิทยาลัยราชภัฏสวนสุนันทา

* ผู้ติดต่อ, อีเมล: cim.tanapol@gmail.com รับเมื่อ 11 กันยายน 2561 ดอรับเมื่อ 17 ตุลาคม 2561

The Relationship Between the Efficiency of Risk Management and the Balanced Performance of SME Businesses in Bangkok's District

Tanapol Kortana*

Abstract

This research aimed to 1) study the level of efficiency of SME's risk management in in Bangkok districts; 2) study the level of balance scorecard performance of SME's risk management in Bangkok districts, and; 3) study the relationship between the efficiency in risk management toward the balanced performance of SME in Bangkok districts. The sample groups of the study were 200 of the management, financial operator and accountants from the SME businesses in Bangkok districts using questionnaire. According to the confirmatory factor analysis, it was found that the variables in the risk management efficiency measurement in four aspects consisted of the aspect of strategy, financial, operation and legal as well as the requirements that tied the organization as the variables that can measure on the good efficiency in risk management. Moreover, on the measuring of balanced performance from both in forms of financial and non-financial measurement consisted of four variables which were financial, customers, internal operation, and learning and development were the variables that can well measure for the performance results of SME. This conformed to the empirical data in which the results can be summarized as follows: 1) SME shall have good efficiency in risk management and overall, they were in high level; 2) SME shall have high level of balanced performance; 3) Relationship testing by SEM statistic had found that the efficiency of SME's risk management led to the good balanced performance.

Keywords : Performance, Internal Control

1. บทนำ

ในยุคปัจจุบันการพัฒนาเศรษฐกิจ วิทยาศาสตร์ เทคโนโลยี และขนาดกลางและขนาดย่อม หรือที่เรียกกันว่า SMEs มีบทบาทสำคัญต่อการขับเคลื่อนทางเศรษฐกิจ ทำให้ภาครัฐของหลายประเทศมีนโยบายส่งเสริมและสนับสนุน SMEs ให้มีศักยภาพในการแข่งขันและสร้างมูลค่าเพิ่มได้ รวมถึงประเทศไทย เนื่องจาก SMEs ใช้เงินทุนจำนวนไม่สูงมาก มีการบริหารจัดการที่ไม่ซับซ้อนเมื่อเทียบกับกิจการขนาดใหญ่ ดังนั้นบทบาทของ SMEs จึงไม่ได้เป็นเพียงกิจการที่สนับสนุนการเจริญเติบโตของเศรษฐกิจในระดับประเทศเท่านั้น แต่ยังมีบทบาทสำคัญมากขึ้นในระดับธุรกิจภาคประชาชน ที่นำไปสู่การกระจายรายได้ที่ดีขึ้นซึ่งจะช่วยสร้างความเข้มแข็งต่อระบบเศรษฐกิจและสนับสนุนให้เศรษฐกิจเติบโตได้อย่างยั่งยืน ดังแผนพัฒนาเศรษฐกิจฉบับที่ 12 ปี พ.ศ. 2560-2564 ตามยุทธศาสตร์ที่ 3 การสร้างความเข้มแข็งทางเศรษฐกิจและแข่งขันได้อย่างยั่งยืน จากสถานการณ์เศรษฐกิจของประเทศไทยรวมถึงได้วางยุทธศาสตร์ให้วิสาหกิจขนาดกลางและขนาดย่อม (SMEs) มีบทบาทสำคัญต่อเศรษฐกิจของประเทศ สร้างผู้ประกอบการใหม่ ที่มีจิตวิญญาณในการเป็นผู้ประกอบการที่มีทักษะในการทำธุรกิจ รู้จักใช้เทคโนโลยีและนวัตกรรมในการผลิต การจัดการ การขาย หรือเป็น Smart SMEs ดังนั้นผู้ประกอบการในวิสาหกิจขนาดกลางและขนาดย่อม ต่าง ๆ จึงต้องปรับตัวให้ก้าวทันตามความเปลี่ยนแปลงและพัฒนาตนเอง เพื่อให้องค์กรมีการเจริญเติบโตอย่างมีเสถียรภาพโดยเฉพาะในส่วนงานที่สำคัญคือ ส่วนงานการเงินและการบัญชีซึ่งเรื่องเหล่านี้ต้องโปร่งใสและตรวจสอบได้ ซึ่งประสิทธิภาพการจัดการความเสี่ยงของกิจการส่งผลต่อการดำเนินกิจการ

ของ SMEs และเป็นประเด็นของ SMEs ที่ควรให้ความสนใจ อีกทั้งยังเป็นประเด็นที่หลายภาคส่วนตระหนักและให้ความสนใจแก้ไขปัญหาให้กับผู้ประกอบการอยู่เป็นอย่างมาก ซึ่งในการบริหารธุรกิจปัจจัยที่ส่งผลให้บริษัทนั้นๆไม่สามารถบรรลุวัตถุประสงค์ขององค์กรได้คือความเสี่ยงซึ่งเป็นปัจจัยสำคัญทำให้การทำงานขององค์กรไม่เป็นไปตามระบบ หรือ เกิดข้อผิดพลาดความเสียหายร้ายแรงกับองค์กรได้ การจัดการความเสี่ยงขององค์กรได้นำไปใช้ในการวางแผนเชิงกลยุทธ์และกิจกรรมขององค์กรทั้งหมดที่จะช่วยผู้บริหารในการกำหนดประเมินและบริหารจัดการความเสี่ยงที่ไม่คาดคิดรวมทั้งสนับสนุนการสร้างและรักษาคุณค่าขององค์กร [1] การบริหารความเสี่ยงขององค์กรจะช่วยสนับสนุนศักยภาพการบริหารความเสี่ยงและกลยุทธ์ในทิศทางเดียวกันเชื่อมโยงความเสี่ยงกับการเติบโตและผลตอบแทนสนับสนุนการตัดสินใจที่ตอบสนองต่อความเสี่ยงและลดความสูญเสียในการดำเนินงาน นอกจากนี้ยังสามารถกำหนดและจัดการความเสี่ยงระหว่างสถานประกอบการเพื่อตอบสนองความเสี่ยงที่ซับซ้อนได้อย่างเต็มที่ที่สามารถที่จะได้รับโอกาสและการลงทุนที่เหมาะสม ทุกองค์กรต้องเผชิญกับความไม่แน่นอนและความท้าทายสำหรับการจัดการองค์กร โดยทั่วไปจะกำหนดระดับความไม่แน่นอนที่มีอยู่เพื่อเพิ่มมูลค่า การบริหารความเสี่ยงขององค์กร โดยทั่วไปคือการสร้างกรอบการบริหารจัดการเพื่อจัดการกับความไม่แน่นอนความเสี่ยงและโอกาสในการส่งเสริมความสามารถในการสร้างคุณค่าให้แก่องค์กรและผู้มีส่วนได้เสีย การจัดการความเสี่ยงจะยืนยันได้อย่างมีเหตุผลว่าองค์กรทั่วไปจะสามารถบรรลุวัตถุประสงค์ขององค์กรได้ องค์กรที่ดำเนินการในสภาพแวดล้อมที่มี

ปัจจัยต่างๆ เช่น โลกาภิวัตน์ เทคโนโลยี กระบวนวิธีแบบและองค์กรใหม่ การเปลี่ยนแปลงของตลาดและการแข่งขัน ซึ่งก่อให้เกิดความไม่แน่นอน ซึ่งโดยปกติแล้วจะสะท้อนหรือสร้างขึ้นผ่านทาง การเลือกกลยุทธ์ ความไม่แน่นอนอาจเป็นโอกาสหรือความเสี่ยงที่มีความเป็นไปได้ที่จะลดหรือเพิ่มมูลค่าองค์กร [2-4] ดังนั้น จากความสำคัญของ SMEs ต่อระบบเศรษฐกิจของประเทศ และความสำคัญของบริษัทภาพการจัดการความเสี่ยง ทำให้ผู้วิจัยสนใจที่จะศึกษาประสิทธิภาพของการจัดการความเสี่ยงของ SMEs และผลการดำเนินงานแบบสมดุลตามหลักการของ Balance Scorecard (BSC) รวมถึงศึกษาความสัมพันธ์ของประสิทธิภาพของการจัดการความเสี่ยงกับผลการดำเนินงานแบบสมดุล (BSC) ของ SMEs ในเขตกรุงเทพมหานคร โดยมีวัตถุประสงค์ของการวิจัย คือ เพื่อศึกษาระดับประสิทธิภาพในการจัดการความเสี่ยงของวิสาหกิจขนาดกลางและขนาดย่อมในเขตกรุงเทพมหานคร ศึกษาความสัมพันธ์ผลการดำเนินงานแบบสมดุลของวิสาหกิจขนาดกลางและขนาดย่อม ในเขตกรุงเทพมหานคร และศึกษาความสัมพันธ์ระหว่างประสิทธิภาพในการจัดการความเสี่ยงต่อผลการดำเนินงานแบบสมดุล ของวิสาหกิจขนาดกลางและขนาดย่อมในเขตกรุงเทพมหานคร โดยมีสมมติฐานของการวิจัย คือ ประสิทธิภาพในการจัดการความเสี่ยงมีความสัมพันธ์เชิงบวกต่อผลการดำเนินงานแบบสมดุลของวิสาหกิจขนาดกลางและขนาดย่อมในเขตกรุงเทพมหานคร

2. วิธีการดำเนินงานวิจัย

การวิจัยครั้งนี้เป็นการวิจัยเชิงปริมาณ (Quantitative Research) ประชากรในการวิจัยครั้งนี้ คือ ผู้ประกอบการ

วิสาหกิจขนาดกลางและขนาดย่อมในพื้นที่กรุงเทพมหานคร ที่จดทะเบียนเป็นนิติบุคคล ปี 2559 จำนวน 266,912 ราย กลุ่มตัวอย่างที่ใช้ในการวิจัยครั้งนี้ ใช้การคำนวณหาขนาดกลุ่มตัวอย่าง โดยใช้เกณฑ์สำหรับการเลือกตัวอย่างในการวิเคราะห์โมเดลสมการโครงสร้าง (SEM) คือขนาดตัวอย่างเท่ากับ 10-20 เท่าของจำนวนพารามิเตอร์ [5-6] ในการศึกษาครั้งนี้มีจำนวนพารามิเตอร์ 8 พารามิเตอร์ ได้ขนาดตัวอย่างที่ 160 คน ในที่นี้งานวิจัยกำหนดให้มีขนาดตัวอย่าง 200 ตัวอย่าง ซึ่งใช้วิธีการสุ่มอย่างง่าย ผู้วิจัยได้ทำการสร้างแบบสอบถาม (Questionnaire) เพื่อเป็นเครื่องมือที่ใช้ในการวิจัยครั้งนี้ โดยศึกษาการสร้างแบบสอบถามเพื่อการวิจัย จากการศึกษาข้อมูลจากหนังสือ เอกสารบทความและผลงานที่วิจัยที่เกี่ยวข้อง รวมทั้งสัมภาษณ์ผู้ที่มีประสบการณ์ในวงการ SMEs เพื่อเป็นแนวทางนำมาสร้างข้อคำถาม (Item) ของแบบสอบถามชนิดมาตรประเมินค่า 5 ระดับของ Likert และวิเคราะห์การถดถอยเชิงเส้นแบบพหุคูณ ผู้วิจัยได้วิเคราะห์เพื่อหาคุณภาพของเครื่องมือ โดยการหาค่าความเที่ยงตรงของแบบสอบถามทั้งทางด้านความเหมาะสมของเนื้อหาหรือจุดประสงค์ (Item Objective Congruence: IOC) โดยการนำไปให้ผู้เชี่ยวชาญพิจารณาคะแนนความเที่ยงตรง ความครอบคลุม และความสอดคล้องของเนื้อหาหรือจุดประสงค์ จำนวน 3 ท่าน โดยเป็นผู้เชี่ยวชาญทางด้านการบริหาร SMEs 2 ท่าน และผู้เชี่ยวชาญในด้านวิชาการ 1 ท่าน ได้ค่าเท่ากับ 0.87 และนำแบบสอบถามฉบับร่างภายหลังการนำไปทดลองใช้ (Try-Out) จำนวน 30 ชุด แล้วนำแบบสอบถามฉบับร่างภายหลังการนำไปทดลองใช้ มาวิเคราะห์หาค่าความเชื่อมั่น ได้ค่าความเชื่อมั่น Cronbach's Alpha coefficient

เท่ากับ 0.85 ซึ่งสูงกว่า 0.70 แสดงให้เห็นว่าแบบสอบถามนี้มีความเหมาะสมและเชื่อถือได้

การวิเคราะห์ข้อมูลและสถิติที่ใช้ในการวิจัย ข้อมูลสถิติเชิงพรรณนาและสถิติอนุมาน เพื่ออธิบายข้อมูลประสิทธิภาพในการจัดการความเสี่ยง และผลการดำเนินงานแบบสมดุลโดยใช้ค่าเฉลี่ย และค่าเบี่ยงเบนมาตรฐาน ใช้การวิเคราะห์องค์ประกอบเชิงยืนยัน (Confirmatory Factor Analysis : CFA) เพื่อยืนยันตัวแปรในโมเดลการวัด (Measurement model) ของประสิทธิภาพการจัดการความเสี่ยง และผลการดำเนินงานแบบสมดุล (BSC) และใช้การวิเคราะห์ Structural Equation Modeling : SEM) เพื่อทดสอบความสัมพันธ์ระหว่างประสิทธิภาพการจัดการความ

เสี่ยง และ ผลการดำเนินงานแบบสมดุล (BSC)ค่าพารามิเตอร์ด้วยวิธีความน่าจะเป็นสูงสุด (Maximum Likelihood Estimates หรือ ML) และมีค่าสถิติสำคัญที่ใช้ตรวจสอบความสอดคล้องกลมกลืนของโมเดล [7]

3. ผลการทดลอง

3.1 ผลการวิเคราะห์ข้อมูลทั่วไป

3.1.1 ผู้วิจัยดำเนินการวิเคราะห์ข้อมูลระดับประสิทธิภาพการจัดการความเสี่ยง และผลการดำเนินงานแบบสมดุล ด้วยการหาค่าสถิติพรรณนา (Descriptive Statistics) ประกอบด้วย ค่าเฉลี่ย และส่วนเบี่ยงเบนมาตรฐาน ดังตารางที่ 1 และตารางที่ 2

ตารางที่ 1 แสดงค่าเฉลี่ยและค่าส่วนเบี่ยงเบนมาตรฐานของประสิทธิภาพในการจัดการความเสี่ยง

Efficiency of Risk Management	\bar{X}	S.D.	Rating Scale
1. ความเสี่ยงทางด้านกลยุทธ์ (Strategic Risk: SR)	4.01	0.57	มาก
2. ความเสี่ยงทางการเงิน (Financial Risk: FR)	4.03	0.59	มาก
3. ความเสี่ยงทางการปฏิบัติงาน (Operational Risk: OR)	4.01	0.60	มาก
4. ความเสี่ยงด้านกฎหมาย และข้อกำหนดผูกพันองค์กร (Compliance Risk: CR)	3.98	0.59	มาก
รวม	4.01	0.56	มาก

จากตารางที่ 1 พบว่า ประสิทธิภาพในการจัดการความเสี่ยงของกลุ่มตัวอย่างอยู่ในระดับมาก โดยมีค่าเฉลี่ยโดยรวมมีค่าเท่ากับ 4.01 (S.D. = 0.56) โดยพบว่ากลุ่มตัวอย่างมีประสิทธิภาพการจัดการความเสี่ยงทางการเงินมากที่สุด มีค่าเฉลี่ย 4.03 (S.D. = 0.59) รองลงมาคือ ประสิทธิภาพการจัดการความเสี่ยง

ทางด้านกลยุทธ์ และความเสี่ยงทางการปฏิบัติงานที่ค่าเฉลี่ยเท่ากันที่ 4.01 (S.D. =0.57 และ 0.60) และมีประสิทธิภาพการจัดการความเสี่ยงทางด้านกฎหมาย และข้อกำหนดผูกพันองค์กรน้อยที่สุด ที่ค่าเฉลี่ย 3.98 (S.D.= 0.59) ซึ่งประสิทธิภาพในการจัดการความเสี่ยงของกลุ่มตัวอย่างทุกด้านอยู่ในระดับมากทั้งหมด

ตารางที่ 2 แสดงค่าเฉลี่ยและค่าส่วนเบี่ยงเบนมาตรฐานของผลการดำเนินงานแบบสมดุล (BSC)

Efficiency of Risk Management	\bar{X}	S.D.	Rating Scale
1. ด้านการเงิน (Financial Perspective)	4.16	0.57	มาก
2. ด้านลูกค้า (Customer Perspective)	4.05	0.59	มาก
3. ด้านการดำเนินการภายใน (Internal Business Process)	4.00	0.60	มาก
4. ด้านการเรียนรู้และการพัฒนา (Learning and Growth)	4.02	0.59	มาก
รวม	4.01	0.59	มาก

จากตารางที่ 2 พบว่า ผลการดำเนินงานแบบสมดุล (BSC) อยู่ในระดับมาก โดยมีค่าเฉลี่ยโดยรวมมีค่าเท่ากับ 4.01 (S.D. = 0.59) โดยพบว่ากลุ่มตัวอย่างมีผลการดำเนินงานด้านการเงินมากที่สุดที่ค่าเฉลี่ย 4.16 (S.D. = 0.57) รองลงมาคือ ผลการดำเนินงานด้านลูกค้า โดยมีค่าเฉลี่ยเท่ากับ 4.05 (S.D. = 0.59) ผลการดำเนินงานด้านการเรียนรู้และการพัฒนา โดยมีค่าเฉลี่ยเท่ากับ 4.02 (S.D. = 0.59) และผลการดำเนินงานด้านการดำเนินการภายใน โดยมีค่าเฉลี่ยเท่ากับ 4.00 (S.D. = 0.60) ตามลำดับ ซึ่งผลการดำเนินงานของกลุ่มตัวอย่างทุกด้านอยู่ในระดับมากทั้งหมด

3.2 ผลการวิเคราะห์ความสัมพันธ์เชิงสาเหตุระหว่างประสิทธิภาพการจัดการความเสี่ยงกับผลการดำเนินงานอย่างสมดุล

ผลการวิเคราะห์ความสัมพันธ์เชิงสาเหตุระหว่างประสิทธิภาพการจัดการความเสี่ยงกับผลการดำเนินงานอย่างสมดุลของธุรกิจ SMEs ในเขตกรุงเทพมหานคร ด้วย SEM เพื่อทดสอบความสัมพันธ์โดยใช้โปรแกรม AMOS ซึ่งผลการประเมินความกลมกลืนของโมเดลกับข้อมูลเชิงประจักษ์ด้วยการพิจารณาค่าดัชนีที่ใช้ในการประเมินความกลมกลืนได้ผลดังแสดงในรูปที่ 1

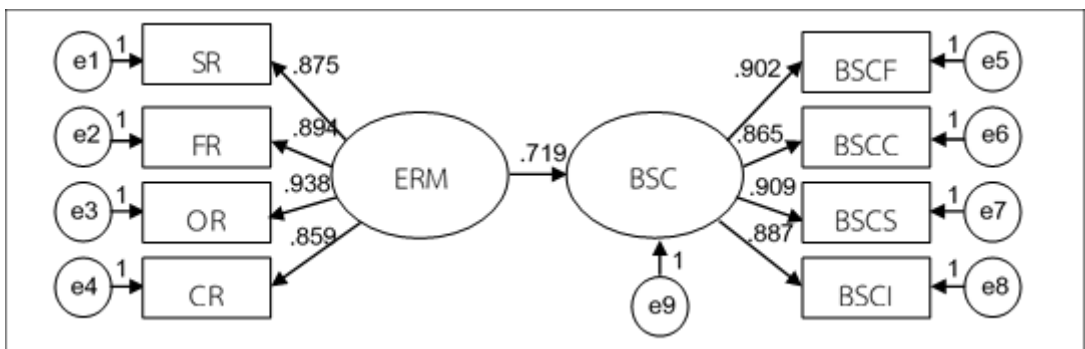

รูปที่ 1 โมเดลสมการ โครงสร้าง ความสัมพันธ์ระหว่างประสิทธิภาพการจัดการความเสี่ยงกับผลการดำเนินงานแบบสมดุล ของวิสาหกิจขนาดกลางและขนาดย่อมในเขตกรุงเทพมหานคร

จากโมเดลสมการโครงสร้างในรูปที่ 1 พบว่าความสัมพันธ์ที่ได้สอดคล้องกับข้อมูลเชิงประจักษ์ เมื่อพิจารณาเป็นไปตามเกณฑ์การประเมินความสอดคล้องของโมเดลต้นแบบกับข้อมูลเชิงประจักษ์โดย พบว่าค่าระดับความน่าจะเป็นของไคสแควร์ (Chi-square Probability Level : CMIN- χ^2) เท่ากับ 29.929 ค่าไคสแควร์สัมพัทธ์ (Relative Chi-square : CMIN/DF) เท่ากับ 1.575 ณ จุดค่า p-value เท่ากับ 0.053 ค่าดัชนีวัดระดับความสอดคล้อง (Goodness of fit index : GFI) เท่ากับ 0.933

และค่าดัชนีรากของค่าเฉลี่ยกำลังสองของการประมาณค่าความคลาดเคลื่อน (Root Mean Square Error of Approximation : RMSEA) เท่ากับ 0.054 ซึ่ง ค่า p-value ต้องมากกว่า 0.05 ค่า CMIN/df ต้องน้อยกว่า 3 ค่า GFI ต้องมากกว่า 0.90 และ ค่า RMSEA ต้องน้อยกว่า 0.08 ค่าดัชนีทุกตัวผ่านเกณฑ์ ทำให้สามารถสรุปได้ว่า โมเดลวัดความสัมพันธ์สอดคล้องกับข้อมูลเชิงประจักษ์ ดังผลในตารางที่ 3 และตารางที่ 4

ตารางที่ 3 การประเมินความสอดคล้องของโมเดล

Evaluation of model consistency	Standard	Analysis result
1. CMIN χ^2 (ค่าระดับความน่าจะเป็นของไคสแควร์)	P > 0.05	29.929 ที่ P = 0.053
2. CMIN/df (ค่าไคสแควร์สัมพัทธ์)	< 3	1.575
3. GFI (ค่าดัชนีวัดระดับความสอดคล้อง)	> 0.90	0.933
4. RMSEA (ค่าดัชนีรากของค่าเฉลี่ยกำลังสองของการประมาณค่าความคลาดเคลื่อน)	< 0.08	0.054

ตารางที่ 4 Regression Weights

			Estimate	S.E.	C.R.	P	Standardized Estimate
BSC	<---	ERM	2.844	.258	11.014	***	.719
CR	<---	ERM	1.000				.875
SR	<---	ERM	1.039	.057	18.104	***	.894
LR	<---	ERM	1.117	.056	20.005	***	.938
ER	<---	ERM	1.002	.060	16.679	***	.859
BSCF	<---	BSC	1.000				.902
BSCC	<---	BSC	.925	.052	17.822	***	.865
BSCS	<---	BSC	.994	.050	19.977	***	.909
BSCI	<---	BSC	1.023	.054	18.886	***	.887

Estimate = ค่าแสดงความสัมพันธ์ของตัวแปร 2 ตัว

S.E. = ค่าความคลาดเคลื่อนมาตรฐานโดยประมาณ

C.R. = ค่าอัตราส่วนวิกฤติ หาค่าโดยการนำค่า Estimate / Standard Error

P = ระดับนัยสำคัญที่น้อยที่สุดในการปฏิเสธ H0 โดยมีค่า = 0.05

S.E. of Estimate = ค่าที่แสดงระดับของความคลาดเคลื่อนที่เกิดจากการใช้ตัวแปรอิสระทั้งหมดมาพยากรณ์ตัวแปรตาม

ผลการวิเคราะห์จากตารางที่ 4 สามารถยืนยันตัวแปรในโมเดลการวัด (Measurement model) ของประสิทธิภาพการจัดการความเสี่ยง และ ผลการดำเนินงานแบบสมดุล (BSC) ว่าตัวแปรทั้ง 4 ในการวัดประสิทธิภาพการจัดการความเสี่ยง ประกอบด้วย ความเสี่ยงทางด้านกลยุทธ์ ความเสี่ยงทางการเงิน ความเสี่ยงทางการปฏิบัติงานและความเสี่ยงทางด้านกฎหมาย และข้อกำหนดผูกพันองค์กร เป็นตัวแปรที่ดีสามารถวัดประสิทธิภาพการจัดการความเสี่ยงได้ รวมถึงตัวแปรทั้ง 4 ในการวัดผลการดำเนินงาน ประกอบด้วย ด้านการเงิน ด้านลูกค้า ด้านการดำเนินการภายใน และด้านการเรียนรู้และการพัฒนาเป็นตัวแปรที่ดีสามารถวัดผลการดำเนินงานได้ ที่ค่า C.R. มากกว่า 1.96 และค่า P-value น้อยกว่า 0.001 และผลการวิเคราะห์ความสัมพันธ์ระหว่างประสิทธิภาพการจัดการความเสี่ยงกับผลการดำเนินงานอย่างสมดุล พบว่าประสิทธิภาพการจัดการความเสี่ยงมีความสัมพันธ์เชิงบวกกับผลการดำเนินงานแบบสมดุลอย่างมีนัยสำคัญทางสถิติ ($p < 0.05$, $\beta = 0.719$)

4. อภิปรายผล

จากผลการศึกษา ประสิทธิภาพการจัดการความเสี่ยงของธุรกิจ SMEs ในเขตกรุงเทพมหานครมีประสิทธิภาพในระดับมาก สอดคล้องกับงานวิจัยที่พบว่าการบริหารความเสี่ยงโดยรวมของธุรกิจ SMEs ในจังหวัดปทุมธานีอยู่ในระดับมาก เมื่อพิจารณาเป็นรายด้านทุกด้านอยู่ในระดับมาก [8] และผลการศึกษาการศึกษาประสิทธิภาพของการบริหารความเสี่ยงมีผลต่อผลการดำเนินงาน ซึ่งสอดคล้องกับงานวิจัยที่กล่าวว่า การที่กิจการมีการบริหารจัดการความเสี่ยงที่ดีย่อมส่งผลให้กิจการมีผลการดำเนินงานที่ดีเช่นกัน [4, 9-10] รวมถึง

สอดคล้องกับงานวิจัยที่พบว่าการบริหารความเสี่ยงที่มีความสัมพันธ์เชิงบวกกับผลการดำเนินงานโดยรวมของธุรกิจขนาดกลางและขนาดย่อม [8] อีกทั้งยังมีงานวิจัยที่สนับสนุนว่าหากธุรกิจ SMEs สามารถบริหารความเสี่ยงในทุกๆ ด้านได้ดี ก็จะทำให้ผลการดำเนินงานของธุรกิจ SMEs ดีขึ้น โดยศึกษาผลกระทบของการบริหารความเสี่ยงที่มีผลต่อความสำเร็จในการทำงานของธุรกิจ SMEs ในจังหวัดมุกดาหาร พบว่า การบริหารความเสี่ยงในทุกด้านมีผลกระทบเชิงบวกต่อความสำเร็จในการทำงาน [11] ดังนั้นจากผลการศึกษาในครั้งนี้ ผู้บริหารธุรกิจ SMEs นำไปใช้เป็นแนวทางในการปฏิบัติและปรับปรุงการบริหารความเสี่ยงให้มีประสิทธิภาพและส่งเสริมให้องค์กรเพิ่มประสิทธิภาพในการกำกับดูแลกิจการที่ดีและสามารถดำรงอยู่ได้อย่างมั่นคงและยั่งยืนตลอดไป

5. สรุปผล

การศึกษาค้นคว้าครั้งนี้พบว่า SMEs ในเขตกรุงเทพมหานครมีระดับประสิทธิภาพการจัดการความเสี่ยงโดยรวมอยู่ในระดับมาก ซึ่งประกอบด้วยความเสี่ยง 4 ด้านคือ ความเสี่ยงทางด้านกลยุทธ์ ความเสี่ยงทางการเงิน ความเสี่ยงทางการปฏิบัติงาน และความเสี่ยงทางด้านกฎหมายและข้อผูกพัน ผลการศึกษาค้นคว้าพบว่า ประสิทธิภาพการจัดการความเสี่ยงในแต่ละด้านอยู่ในระดับมากเช่นเดียวกัน และผลการศึกษาผลการดำเนินงานอย่างสมดุล ซึ่งประกอบด้วย ผลการดำเนินงานด้านการเงิน ผลการดำเนินงานด้านลูกค้า ผลการดำเนินงานด้านการดำเนินการภายใน และผลการดำเนินงานด้านการเรียนรู้และพัฒนา พบว่าภาพรวมมีผลการดำเนินงานอยู่ในระดับมาก และ ผลการดำเนินงานรายด้านในแต่ละด้าน

ก็อยู่ในระดับมาเช่นกัน แสดงว่าธุรกิจ SMEs ในเขตกรุงเทพมหานครมีประสิทธิภาพการจัดการความเสี่ยงที่ดี ครอบคลุมความเสี่ยงทางด้านกลยุทธ์ ความเสี่ยงทางการเงิน ความเสี่ยงทางการปฏิบัติงาน และความเสียหายทางด้านกฎหมายและข้อกำหนดผูกพันองค์กร อีกทั้งมีผลการดำเนินงานอย่างสมดุลที่ดีทั้งด้านการเงิน ด้านลูกค้า ด้านการดำเนินการภายใน และด้านการเรียนรู้และการพัฒนา รวมถึงผลการศึกษาประสิทธิภาพของการบริหารความเสี่ยงมีผลต่อผลการดำเนินงานแสดงว่าธุรกิจ SMEs ในเขตกรุงเทพมหานครมีประสิทธิภาพการจัดการความเสี่ยงที่ดีส่งผลให้มีผลการดำเนินงานที่ดีเช่นกัน

6. ข้อเสนอแนะ

ผู้ประกอบการวิสาหกิจขนาดกลางและขนาดย่อมควรให้ความสำคัญเกี่ยวกับปัจจัยด้านการควบคุมภายใน เพื่อเพิ่มประสิทธิภาพการจัดการความเสี่ยง สามารถนำไปปรับปรุงประสิทธิภาพการทำงานทั้งในด้านการเงินและการบริหารงานเพื่อส่งเสริมการปฏิบัติงานให้บรรลุวัตถุประสงค์และเป้าหมายขององค์กร ผู้ประกอบการวิสาหกิจขนาดกลางและขนาดย่อมสามารถนำผลวิจัยที่ได้ไปประยุกต์ใช้ในการวางแผนกำหนดนโยบาย ช่วยกำกับให้การปฏิบัติการด้านต่าง ๆ สอดคล้องกับระบบการควบคุมภายในตามแนวของ COSO เพื่อเพิ่มประสิทธิภาพในการจัดการความเสี่ยง จากผลการวิจัยที่ชี้ให้เห็นว่าธุรกิจที่จัดการความเสี่ยงที่ดีจะส่งผลต่อการดำเนินกิจการ ซึ่งหมายความว่ามีความจำเป็นในการพัฒนาทฤษฎีที่ดีขึ้นและอาจให้ความสำคัญมากขึ้นกับกระบวนการตัดสินใจภายในที่เป็นตัวกำหนดบทบาทของการบริหารความเสี่ยงในการ

ปฏิบัติงานของกิจการ จากผลการศึกษาผู้ประกอบการวิสาหกิจขนาดกลางและขนาดย่อมมีการจัดการความเสี่ยงอยู่ในระดับดี แต่ความเสี่ยงเป็นเหตุการณ์หรือสถานการณ์ความไม่แน่นอนที่มีโอกาสเกิดขึ้นได้ในอนาคต ซึ่งไม่สามารถควบคุมให้หมดไปได้ และมีผลทำให้องค์กรไม่สามารถบรรลุวัตถุประสงค์ที่กำหนดไว้ และอาจสร้างความเสียหายให้กับองค์กรได้ ผู้ประกอบการวิสาหกิจขนาดกลางและขนาดย่อมควรให้ความสำคัญเกี่ยวกับเรื่องการบริหารความเสี่ยงอย่างสม่ำเสมอ และต่อเนื่อง ซึ่งจะช่วยให้การจัดการความเสี่ยงเป็นไปอย่างมีประสิทธิภาพ ควรตระหนักถึงการจัดทำบัญชีอย่างถูกต้อง เพื่อช่วยให้กิจการมีการจัดการความเสี่ยงด้านการเงินได้ดีมากยิ่งขึ้น ควรมีการวางแผนสำหรับมองไปข้างหน้าและมีกิจกรรมเพื่อป้องกันความเสี่ยงที่อาจเกิดขึ้นกับโครงการ

7. เอกสารอ้างอิง

- [1] L.K. Meulbroek, “A senior manager's guide to integrated risk management”, *Journal of Applied Corporate Finance* 14(4), 2002, pp.56-70.
- [2] Committee of Sponsoring Organizations of the Treadway Commission, “Enterprise Risk Management- Integrated Framework” Canada: Executive Summary, 2004.
- [3] M. Beasley, D. Pagach and R. Warr, “Information conveyed in hiring announcements of senior executives overseeing enterprise-wide risk management processes”, *Journal of Accounting Auditing & Finance* 23(3), 2008, pp.311-332.

- [4] R.E. Hoyt and A.P. Liebenberg, “The value of enterprise risk management”, *Journal of Risk and Insurance* 8(4), 2011, pp.795-822.
- [5] K. G. Joreskog and D. Sorbom “LISREL 8: Structural equation modeling with the SIMPLIS command language” US: Scientific Software International, 1993.
- [6] J. F. Jr. Hair, W. C. Black, B. J. Babin, R. E. Anderson and R. L. Tatham, “SEM: An introduction Multivariate data analysis: A global perspective”, London: Pearson Education, 2010.
- [7] K. Vanichbuncha, “Structural Equation Modeling (SEM) with AMOS”, Bangkok: Samlada, 2013. (in Thai)
- [8] S. Avakiat and S. Prawatrungruang, “Risk Management Related to the Performance of Small and Medium Enterprises in Pathumthani Province”, *FEU Academic Review* 11(4), 2017, pp.48-62. (in Thai)
- [9] C. Florio and G. Leoni, “Enterprise risk management and firm performance: The Italian case”, *The British Accounting Review* 49(1), 2017, pp.56-74.
- [10] D. Pagach and R. Warr, “The characteristics of firms that hire chief risk officers”, *Journal of Risk and Insurance* 78(1), 2011, pp.185-211.
- [11] M. Kittivutthikai and M. Chaisavaneeyakorn, “The Effects of Risk Management on the Work Success of Small and Medium Enterprises in Mukdaharn Province”, *Journal of Humanities and Social Science Ubon Ratchathani University* 6(1), 2015, pp.105-118. (in Thai)